

# Sanicubic 1 NM

šedá voda, černá voda

Sanicubic 1 NM je stanice s jedním motorem určená pro čerpání veškeré šedé a černé vody z rodinného domu (4-6 obyvatel), apartmánu či menšího komerčního provozu. Speciální řezací ústrojí Pro X K2 spolu s výkonným motorem zajišťuje maximální efektivitu zpracování černé vody pro následné čerpání potrubím o malém vnějším průměru 50 mm. Konstrukce Sanicubic 1 NM umožňuje snadnou údržbu díky vyjímatelnému motoru a systému detekce hladiny. Stanice je určena pro instalaci na podlahu.



## VÝHODY PRODUKTU

- Kompletní příslušenství pro připojení stanice k potrubnímu systému
- Snadný přístup k funkčním součástem při údržbě
- Vysoká flexibilita připojení (4 možné vstupy)
- Nízká úroveň aktivace
- Řezací ústrojí Pro X K2
- Výtlačné potrubí o vnějším průměru pouze 50 mm
- Maximální teplota vstupní kapaliny : 70 °C
- Integrovaná zpětná klapka

## VÝKONY

- HMT max. : 13 m
- Průtok max. : 15 m<sup>3</sup>/h



Řezací ústrojí Pro X K2

## SOUČÁST DODÁVKY

Vzdálený alarm (kabelový)



## DOPORUČENÉ PŘÍSLUŠENSTVÍ (na objednávku)

Šoupě PVC DN50  
(Kód: SUD50)



Šoupě PVC DN110  
(Kód: SUD110)



Protipachový filtr ventilace  
(Kód: FILTRCUBIC)



## ROZMĚRY

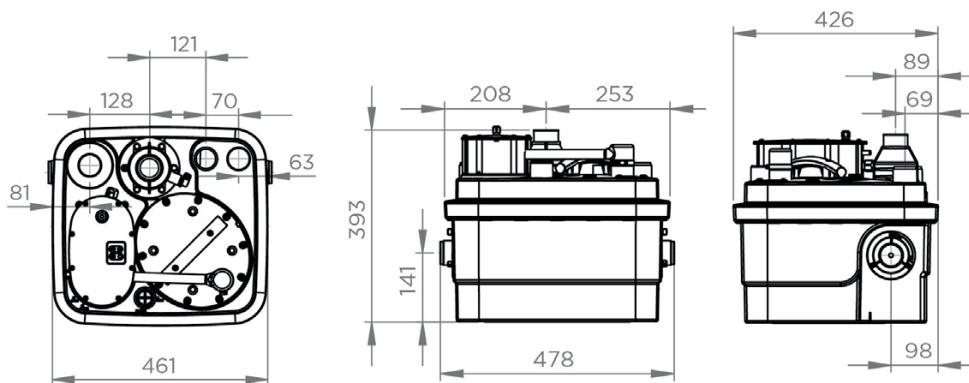

## DIAGRAM VÝKONU

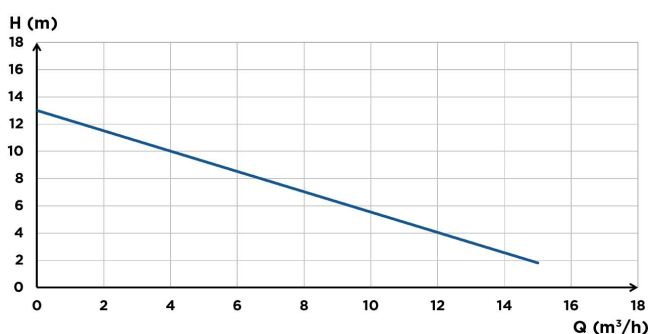

## PŘIPOJENÍ

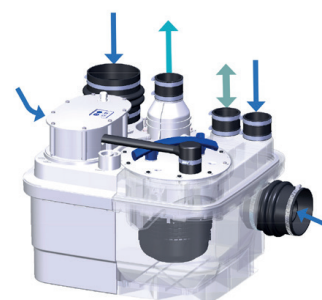

- Průměr přívodního potrubí vnější : 40, 50, 100, 110 mm
- Průměr výtlačného potrubí vnější : 50 mm
- Průměr ventilačního potrubí vnější : 50 mm

	Sanicubic 1 NM
<b>Materiál</b>	
Nádrž	PP
Tělo čerpadla	PA 12 GF
Tělo motoru	PA 12 GF
Oběžné kolo	PP GF
<b>Elektrické charakteristiky</b>	
Napětí (V)	230
Frekvence (Hz)	50-60
Příkon P1 (W)	1500
Výkon P2 (W)	1050
Režim provozu	S3 30 %
Index ochrany stanice	IP67
<b>Hydraulické charakteristiky</b>	
HMT max. (m)	13
Průtok max. ( $m^3/h$ )	15
Průměr přívodního potrubí vnější (mm)	40, 50, 100, 110
Průměr výtlačného potrubí vnější (mm)	50
Průměr ventilačního potrubí vnější (mm)	50
Celkový objem (L)	32
Užitný objem (L)	10
Úroveň ON / Úroveň OFF (mm)	140/70
Úroveň alarmu (mm)	210
T° max. čerpané kapaliny (do 5 min)	70 °C
Typ oběžného kola / řezacího ústrojí	Vícekanálové oběžné kolo / Pro X K2
Typ spouštění	Pneumatické
<b>Identifikace a logistika</b>	
Celková hmotnost (kg)	20
EAN kód	3308815074429
Kód produktu	CUBIC1NM